

■ **BM-16** | Ukosovací stroj

Prenosný, ľahko ovládateľný ukosovací stroj určený na frézovanie hrán plechov a rúr z ocele, hliníkových zliatin, mosadze alebo plastu.

V závislosti od použitej frézovacej hlavy stroj umožňuje ukosovanie hrán obrobkov s hrúbkou od 1,5 mm (0,06") pod uhlom 20 °, 22,5 °, 27,5 °, 30 °, 37,5 °, 40 °, 45 °, 50 °, 55 °, 60 ° alebo 65 ° a maximálnou šírkou úkosu 16 mm (0,63").

V každej frézovacej hlave sa používa 5 ks vymeniteľných rezných doštičiek.

Frézovacia hlava určená pre zaokrúhlenie umožňuje vytvoriť na hrane zaokrúhlenie s polomerom 2, 3, 4 alebo 5 mm pomocou 4-stranných vymeniteľných rezných doštičiek R2, R3, R4, R5.

BM-16 umožňuje ukosovať hrany otvorov s minimálnym priemerom 40 mm (1,57").

BM-16 je vybavená ochranou proti preťaženiu a elektronickou reguláciou otáčok pre použitie na rôzne materiály, umožňuje kontinuálne nastaviť šírku úkosu.

Je to vysoko výkonný stroj na prípravu zvarových hrán a na zaokrúhlenie do rádiusu hran oceľových konštrukcií pred náterom alebo nanosením iného povlaku.

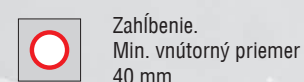
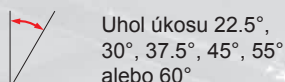
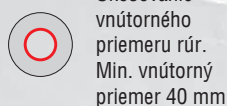
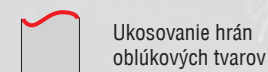
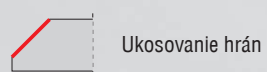
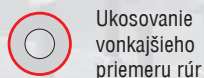
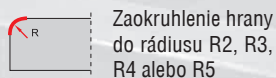
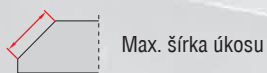

B-16 TECHNICKÁ ŠPECIFIKÁCIA

Napájacie napätie	220-240 V / 50-60 Hz alebo 110-120V / 60Hz
Výkon motora	2200W
Otáčky	1800–5850 rpm
Maximálna šírka úkosu	b=16 mm (0.63", Figure 1)
Uhol úkosu (v závislosti od použitej hlavy)	β 22.5°, 30°, 37.5°, 45°, 55°, 60° (Obr.1)
Minimálny priemer ukosovaných otvorov	ca 40 mm (1.57")
Zaokrúhlenie hran do rádiusu	R2, R3, R4, R5 (Fig. 2)
Rozmery (D x Š x V)	585 mm (23.0") x 156 mm (6.1") x 238 mm (9.4")
Hmotnosť (bez frézovacej hlavy)	10 kg (22 lbs)
Kód výrobku (220-240 VAC)	UKS-0509-10-20-00-0
Kód výrobku (110-120 VAC)	UKS-0509-10-10-00-0



Ukosovanie plechov



Zaokrúhlenie hran do rádiusu oblúkových tvarov

Základná výbava:

- Ukosovačka BM-16 bez príslušenstva (viď zoznam nižšie)
- Kovový kufoľ
- 32 mm plochý kľúč
- Inbusový šesťhranný kľúč s=5
- Inbusový šesťhranný kľúč s=14
- Návod na obsluhu

Príslušenstvo:

- GLW-000011 - Frézovacia hlava pre zaokrúhlenie do rádiusu
- PLY-000360 -Rezné doštičky R2 (potrebné 4 ks)
- PLY-000159 -Rezné doštičky R3 (potrebné 4 ks)
- PLY-000160 -Rezné doštičky R4 (potrebné 4 ks)
- PLY-000161 -Rezné doštičky R5 (potrebné 4 ks)

- GLW-000010 - Frézovacia hlava 22,5°
- GLW-000005 - Frézovacia hlava 30°
- GLW-000009 - Frézovacia hlava 37,5°
- GLW-000006 - Frézovacia hlava 45°
- GLW-000008 - Frézovacia hlava 55°
- GLW-000007 - Frézovacia hlava 60°

- PLY-000294 -Rezné doštičky na oceľ (potrebných 5 ks)
- PLY-000195 -Rezné doštičky na hliník (potrebných 5 ks)

Náhradné a spotrebné diely:

- SRB-000290 - Vnútorná skrutka
- SRB-000289 - Vnútorná skrutka (Radius)
- RLK-0509-03-00-00-0 - Vodiaci valec
- SMR-000005 - Mazací tuk na skrutky rezných doštičiek (5 g)
- Uhlík pre 115 V
- Uhlík pre 230 V

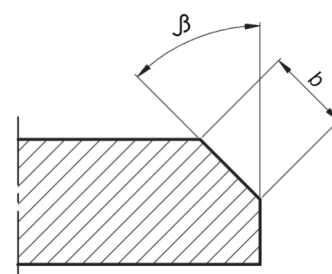
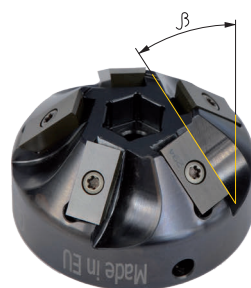

Fig. 1

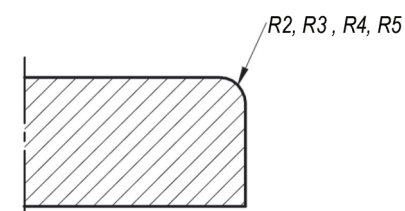
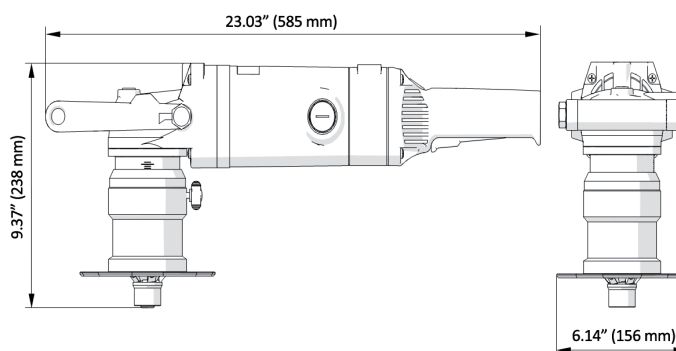
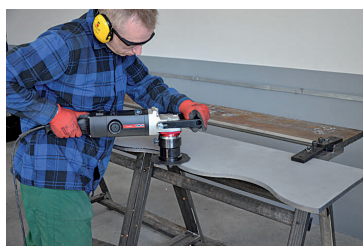

Fig. 2



Ukosovanie hliníka



Ukosovanie hrán zakrivených tvarov



Ukosovanie rúr



Zahĺbenie

